

### Optional - 13 / 14

**I 13 Pressore a tutta lunghezza**  
Facilita il taglio di materiali sottili o impiallacciati in pacchi. Facilmente estraibile, viene fornito completo di pressatori pneumatici. La lunghezza utile di taglio è di 3000 mm.

**GB 13 Full-length presser**  
Makes cutting packs of thin or veneered materials much easier. Easy to extract, it is supplied complete with pneumatic pressers. The effective cutting length is 3000 mm.

**D 13 Andrückeinheit über die ganze Länge**  
Erleichtert den Schnitt dünner oder furnierter Werkstücke im Stapel. Einfach ausziehbar, Lieferung komplett mit pneumatischen Druckstücken. Nutz-Schnittlänge 3000 mm.

**F 13 Presseur sur toute la longueur**  
Il facilite la coupe de matériaux minces ou plaqués en piles. Facile à extraire, il est équipé de presseurs pneumatiques. La longueur de coupe utile est de 3000 mm.

**E 13 Presor con longitud total**  
Facilita el corte de materiales delgados o enchapados en paquetes. Fácilmente extraíble, se suministra dotado de los presores neumáticos correspondientes. El largo de corte útil es de 3000 mm.

**I 14 Secondo piano aggiunto supplementare**  
Particolarmente utile nella lavorazione di pannelli di grande dimensione.

**GB 14 Second additional work table extension**  
Particularly useful when working with extremely large panels.

**D 14 Zweite Zusatz-Verlängerungsfläche**  
Besonders von Nutzen bei dem Sägen großer Platten.

**F 14 Deuxième plan supplémentaire**  
Très utile pour usiner des panneaux de grande dimension.

**E 14 Segunda mesa adicional suplementaria**  
Particolarmente útil cuando se elaboran paneles de grandes dimensiones.

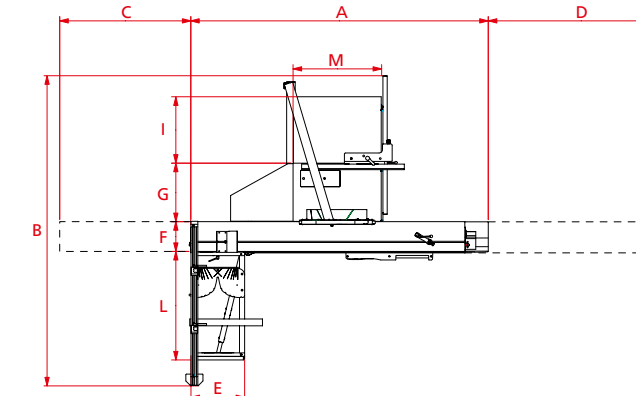

P 45	A	B	h	C	D	E	F	G	I	L	M
	3500	3800	910	1900	1900	680	350	680	820	1470	1030

F.I.MA.L srl  
Via F. Meda 3  
61032 Fano (PU) Italy  
Tel. +39 0721 1543306  
Fax +39 0721 1543290  
info@fimalrsl.it  
www.fimalrsl.it  
www.paolonimacchine.it



I	Dati tecnici	P 45	DOTAZIONI STANDARD
SEGA			
DIMENSIONI DEL PIANO FISSO / ALTEZZA	mm	1030 X 650/910	1) CARRO IN ALLUMINIO DI ELEVATA PRECISIONE CON SCORRIMENTO SU GUIDE REGOLABILI IN ACCIAIO TEMPERATO/RETTIFICATO
DIMENSIONI CARRO / CORSA A SQUADRARE CON INCISORE	mm	3200 X 350/3370	2) BLOCCAGGIO CARRO IN TUTTE LE POSIZIONI
LARGHEZZA DI TAGLIO SU GUIDA PARALLELA	mm	1300	3) BRACCIO PRESSOIO ECCENTRICO
LAMA SEGA DIAMETRO MASSIMO / FORO	mm	450 / 30	4) PIANO AGGIUNTO CON INCLINAZIONE SQUADRA 45
ALTEZZA DI TAGLIO A 90° - A 45°	mm	157 - 111	5) PROTEZIONE LAMA SEGA E INCISIONE
GRUPPO LAMA INCLINABILE	mm	0 45	
VELOCITÀ ALBERO SEGA	g/min	3000 / 3600 / 4200	
POTENZA MOTORE	kW	5,5	
BOCCA DI ASPIRAZIONE	mm	120	
GRUPPO INCISORE			
Ø LAMA - Ø FORO INCISORE - ALTEZZA DI TAGLIO	mm	125 - 20 - 8	
VELOCITÀ ALBERO INCISORE	g/min	7600	
POTENZA MOTORE INCISORE	kW	0,55	
EMISSIONE SONORA SECONDO NORME ISO 7960 - TAGLIO CON SEGA	LA eq (dB)	81,2 - 83,9	
EMISSIONE POLVERI SECONDO NORME DIN 33893 - TAGLIO CON SEGA	mg/m <sup>3</sup>	0,87	
PESO NETTO	Kg	800	

GB	Technical data	P 45	STANDARD EQUIPMENT
SAW			
FIXED WORKTABLE DIMENSIONS / HEIGHT	mm	1030 X 650/910	1) CARRIAGE IN ANODIZED ALUMINIUM ALLOY RUNNING ON ADJUSTABLE, HIGH PRECISION TEMPERED AND HARDENED STEEL GUIDE
CARRIAGE DIMENSIONS / CARRIAGE STROKE WITH SCORER	mm	3200 X 350/3370	2) CARRIAGE CLAMPING IN ALL POSITIONS
CUTTING WIDTH ON RIP FENCE	mm	1300	3) ECCENTRIC WORKPIECE CLAMP ARM
MAX DIAM. SAW BLADE / HOLE	mm	450 / 30	4) ADDITIONAL TABLE WITH MITRE GAUGE TILTING 45°
MAX CUTTING HEIGHT AT 90° - AT 45°	mm	157 - 111	5) SAW AND SCORER BLADE GAUGE
TILTING SAW UNIT			
Ø 30 mm SAW SHAFT SPEED	r.p.m.	3000 / 3600 / 4200	
MAIN MOTOR POWER	kW	5,5	
EXTRACTION OUTLET DIAM. AT BASE	mm	120	
SCORING UNIT			
Ø BLADE - Ø HOLE SCORING UNIT - SCORING UNIT CUTTING HIGHT	mm	125 - 20 - 8	
SHAFT SPEED SCORING UNIT	r.p.m.	7600	
MOTOR POWER	kW	0,55	
SOUND EMISSION ACCORDING TO ISO 7960 - CUTTING WITH SAW	LA eq (dB)	81,2 - 83,9	
DUST EMISSION ACCORDING TO DIN 33893 STANDARDS - CUTTING WITH SAW	mg/m <sup>3</sup>	0,87	
NET WEIGHT	Kg	800	

D	Technische Daten	P 45	STANDARDAUSSTATTUNG
FORMATKREISSÄGE			
TISCHABMESSUNG / HOHE	mm	1030 X 650/910	1) SCHLITTEN AUS ELOXIERTEM ALUMINIUMLEGIERUNG MIT LAUF AUF VERSTELLBAREN FÜHRUNGEN AUS GEHÄRTETEM UND GESCHLIFFENEM STHAL
SCHIEBESCHLITTENABMESSUNG / SCHLITTENLAUF MIT VORRITZER	mm	3200 X 350/3370	2) SCHLITTENBLOKKIERUNG IN BELIEBIGER STELLUNG
SCHNITTBREITE MIT PARALLELFÜHRUNG	mm	1300	3) EXZENTER-SPANNER
MAX SÄGEBLATT DURCHMESSER / BOHRUNG	mm	450 / 30	4) ZUSATZTISCH MIT VERSTELLBAREM ANSCHLAG 45°
MAX SCHNITTHÖHE A 90° - A 45°	mm	157 - 111	5) SÄGEBLATT-UND VORRITZER-SCHUTZVORRICHTUNG
NEIGBARER SÄGEBLATTAGGREGAT	UpM	0 45	
SPINDELSÄGE MOTORLEISTUNG	kW	5,5	
MOTORLEISTUNG	kW	5,5	
ABSCHLAGSCHNITT DURCHMESSER	mm	120	
VORRITZERAGGREGAT			
SÄGEBLATT DURCHMESSER - BOHRUNGSVORRITZER DURCHMESSER - SCHNITTHÖHE	mm	125 - 20 - 8	
SPINDEL VORRITZER MOTORLEISTUNG	UpM	7600	
VORRITZER MOTORLEISTUNG	kW	0,55	
SCHALL EMISSION NACH ISO 7960 NORMEN - SCHNITT MIT SÄGE	LA eq (dB)	81,2 - 83,9	
STÄUBEMISSION NACH DIN 33893 NORMEN - SCHNITT MIT SÄGE	mg/m <sup>3</sup>	0,87	
NETTOGEWICHT	Kg	800	

F	Caractéristiques techniques	P 45	EQUIPEMENT STANDARD
SCIE			
DIMENSION DE LA TABLE FIXE / HAUTEUR	mm	1030 X 650/910	1) CHARIOT EN ALLIAGE D'ALUMINIUM ANODISÉ SUR GUIDES RÉGLABLES DE HAUTE PRÉCISION EN ACIER TEMPÉRÉ ET RECTIFIÉ
DIMENSION DU CHARIOT / COURSE CHARIOT AVEC INCISEUR	mm	3200 X 350/3370	2) BLOCCAGE DU CHARIOT EN TOUTES POSITIONS
LARGEUR DE COUPE SUR LA GUIDE PARALLELE	mm	1300	3) BRAS DE SERRAGE DE LA PIÈCE EXCENTRIQUE
MAX DIAMÈTRE LAME SCIE / TROU	mm	450 / 30	4) TABLE SUPPLÉMENTAIRE AVEC INCLINAISON ÉQUERRE 45°
HAUTEUR DE COUPE A 90° - A 45°	mm	157 - 111	5) PROTECTION LAME SCIE ET INCISEUR
GRUPPO LAMA INCLINABILE	mm	0 45	
VITESSE ARBRE SCIE	tr/min	300 / 3600 / 4200	
PUISSANCE MOTEUR	kW	5,5	
DIAMÈTRE BOUCHE D'ASPIRATION	mm	120	
GRUPPO INCISORE			
Ø SCIE / Ø TROU INCISEUR - HAUTEUR DE COUPE	mm	125 - 20 - 8	
VITESSE DE L'ARBRE INCISEUR	r/min	7600	
PUISSANCE MOTEUR INCISEUR	kW	0,55	
EMISSION SONORE SELON LES NORMES ISO 7960 - COUPE A LA SCIE	LA eq (dB)	81,2 - 83,9	
EMISSION POUSSIÈRES SELON LES NORMES DIN 33893 - COUPE A LA SCIE	mg/m <sup>3</sup>	0,87	
POIDS NET	Kg	800	

E	Datos técnicos	P 45	DOTACION ESTANDAR
SIERRA			
DIMENSIONES DE LA MESA Fija / ALTURA	mm	1030 X 650/910	1) CARRO DE ALUMINIO ANODIZADO DE ALTA PRECISION CON DESLIZAMIENTO SOBRE GUIAS REGULABLES DE ACERO TEMPLADO Y RECTIFICADO
DIMENSIONES DEL CARRO / CARRERA DE ESQUADRADO CON INCISOR	mm	3200 X 350/3370	2) BLOQUEO CARRO EN TODAS LAS POSICIONES
ANCHO DE CORTE EN GUIA PARALELA	mm	1300	3) BRAZO PRESIA ECCENTRICO
HOJA SIERRA DIÁMETRO MÁXIMO / AGUJERO	mm	450 / 30	4) MESA ADICIONAL CON INCLINACION ESCUADRA 45°
ALTURA DE CORTE A 90° - A 45°	mm	157 - 111	5) PROTECCION SIERRA E INCISOR
GRUPO SIERRA INCLINABLE	mm	0 45	
VELOCIDAD EJE SIERRA	r.p.m.	3000 / 3600 / 4200	
POTENCIA MOTOR	kW	5,5	
BOCA DE ASPIRACION Ø	mm	120	
GRUPO ENTALLADOR			
Ø SIERRA / Ø AGUJERO INCISOR - ALTURA DE CORTE	mm	125 - 20 - 8	
VELOCIDAD EJE INCISOR	r.p.m.	7600	
POTENCIA MOTOR INCISOR	kW	0,55	
EMISION DEL RUIDO SEGUN NORMAS ISO 7960 - CORTE CON SIERRA	LA eq (dB)	81,2 - 83,9	
EMISION DE POLVOS SEGUN NORMAS DIN 33893 - CORTE CON SIERRA	mg/m <sup>3</sup>	0,87	
PESO NETO	Kg	800	



P 45

**FIMOLI**  
Fabbrica italiana macchine legno

Squadratrice a lama inclinabile  
Circular saw with tilting blade  
Formatkreissäge mit schwenkbarem Sägeblatt  
Scie à format à lame inclinabile  
Escuadradora de disco inclinable



**I 1 Gruppo sega con albero lungo**  
Il gruppo lama sega con albero lungo scorre verticalmente su guide prismatiche. La stabilità e l'assenza di vibrazioni sono garantite dalla notevole distanza fra i cuscinetti dell'albero lungo.

**GB 1 Saw unit with long shaft**  
The saw blade unit, with a long shaft, runs vertically along prismatic slides. Stability and lack of vibration are ensured by the considerable distance between the bearings and the long shaft.

**D 1 Sägeeinheit mit langer Spindel**  
Die Sägeinheit mit langer Spindel gleitet auf prismatischen Führungen. Stabilität und Vibrationsfreiheit werden durch den hohen Abstand zwischen den Lagern der langen Spindel gewährleistet.

**F 1 Groupe lame avec arbre long**  
Le groupe lame avec arbre long coulisse verticalement le long de glissières prismatiques. La stabilité ainsi que l'absence de vibrations sont garanties grâce à la distance entre les roulements de l'arbre long.

**E 1 Grupo sierra con eje largo**  
El grupo sierra, con eje largo se desliza verticalmente sobre guías prismáticas. La estabilidad y la ausencia de vibraciones están aseguradas gracias a la gran distancia entre los cojinetes del eje largo.

**I 2 Qualità e finiture di taglio ottime**  
Il sistema di scorrimento del carro, con sfere di grosso diametro che rotolano su piste prismatiche temperate e rettificata, permette un'ottima scorrevolezza e rettilineità di taglio ± 0,05mm su tutta la corsa del carro.

**GB 2 Excellent quality and cutting finish**  
The sliding system adopted on the new carriage, with large diameter bearings that roll along tempered and ground prismatic tracks, provides excellent smoothness and ± 0.05 mm straight cutting along the whole carriage stroke.

**D 2 Ausgezeichnete Schnittqualität und-fläche**  
Das Gleitsystem des Schlittens mit großen, in gehärteten und geschliffenen Prismenschienen rollenden Kugeln ermöglicht ein optimales Rollen sowie perfekte Geradlinigkeit des Schnitts ± 0,05 mm über den gesamten Schlittenhub.

**F 2 Qualite de coupe et finition optimales**  
Le système de coulissement du nouveau chariot (billes de grand diamètre tournant sur des pistes prismatiques trempées et rectifiées) garantit un déplacement aisé et une linéarité de coupe de ± 0,05 mm sur toute la course du chariot.

**E 2 Calidad y acabado de corte óptimos**  
El sistema de deslizamiento del carro, con bolas de gran diámetro que ruedan sobre pistas prismáticas templadas y rectificadas, permite un óptimo deslizamiento rectilíneo del corte ± 0,05 mm en todo el deslizamiento del carro.

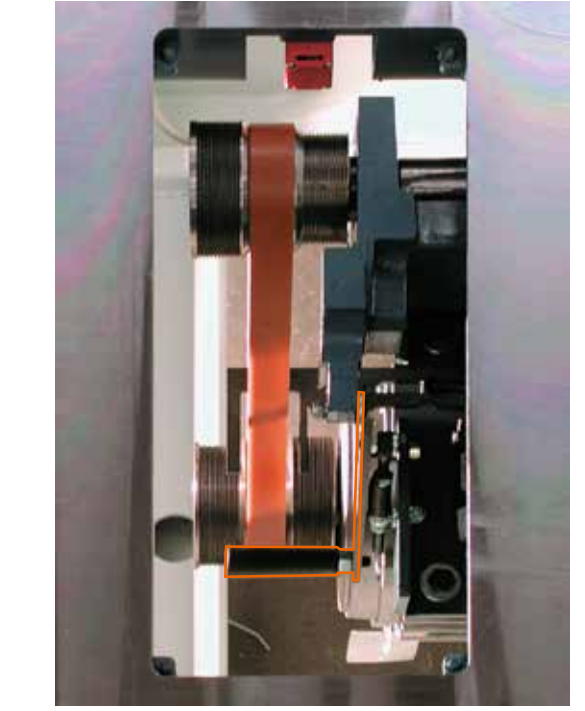

**I 3 Cambio velocità**  
Il cambio velocità è molto pratico e semplice perché può essere effettuato agevolmente da una apertura posta sopra il piano di lavoro.

**GB 3 Speed change**  
The speed change is very quick and easy because it can be simply executed through an opening that is above the working table.

**D 3 Geschwindigkeits-Wechsel**  
Der Geschwindigkeits-Wechsel ist sehr praktisch und einfach, weil er leicht durch eine Öffnung auf dem Arbeitstisch ausgeführt werden kann.

**F 3 Changement de vitesse**  
Le changement de vitesse est très simple et rapide, parce qu'il peut être facilement effectué à travers une ouverture qui se trouve au dessus de la table.

**E 3 Cambio de velocidad**  
El cambio de velocidad es muy práctico y sencillo porque se puede realizar fácilmente mediante una apertura colocada sobre la mesa de trabajo.

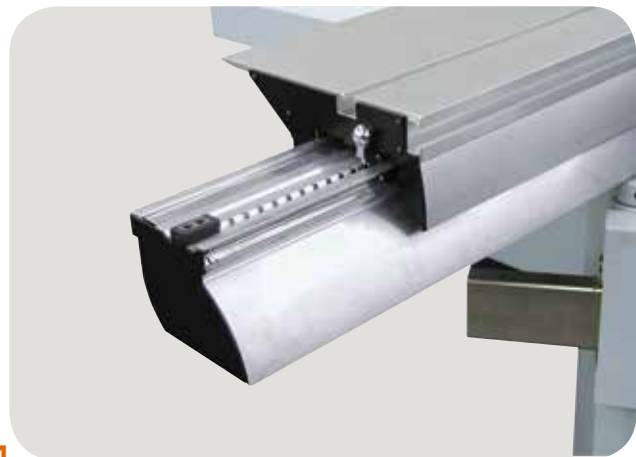

**I 4 Bloccaggio del carro**  
Il carro dispone di un bloccaggio che si può inserire in qualsiasi posizione per rendere più sicuro il caricamento del pezzo da lavorare.

**GB 4 Carriage lock**  
The carriage has a lock which can be inserted in any position making loading of the pieces to be machined even safer.

**D 4 Schlittensperre**  
Der Schiebescpliten hat eine in jeder Position einsetzbare Arretierung zum sicheren Einspannen des Werkstücks.

**F 4 Blocage du chariot**  
Le chariot possède un dispositif de blocage pouvant s'insérer dans n'importe quelle position afin que le chargement de la pièce à usiner soit plus sûr.

**E 4 Bloqueo del carro**  
El carro dispone de un bloqueo que se puede conectar en cualquier posición para, cargar con mayor seguridad la pieza que se va a trabajar.



**I 7 Gruppo lama sega**  
Il sollevamento della lama sega è motorizzato, mentre l'inclinazione è manuale con volantino e visore gravitazionale posti sul fronte della macchina.

**GB 7 Saw blade unit**  
Raising the saw blade is motorised, while tilting is manual by a handwheel and gravitational readout located at the front of the machine.

**D 7 Sägeblatteinheit**  
Die Aufwärtsbewegung des Sägeblatts ist motorisiert, während die Neigung manuell mit Handrad und Anzeiger erfolgt, die sich an der Vorderseite der Maschine befinden.

**F 7 Groupe lame**  
Le soulèvement de la lame est motorisé, tandis que l'inclinaison se fait manuellement par volant à main et viseur gravitationnel placés sur le devant de la machine.

**E 7 Grupo hoja sierra**  
La elevación de la hoja sierra es motorizada, mientras la inclinación es manual con volante y visor gravitacional colocados en la parte delantera de la máquina.



**I 5 Guida sega 5A-5B**  
La guida sega, con regolazione micrometrica, scorre su barra in acciaio rettificata ed è facilmente ecludibile dal piano di lavoro ruotandola, nel caso sia necessario sezionare pannelli di grandi dimensioni.

**GB 5 Saw guide 5A-5B**  
The saw guide, with micrometric adjustment, slides along aluminium profiles by means of wheels and can easily be excluded from the work table, by rotation, for sawing large sized panels.

**D 5 Sägeführung 5A-5B**  
Die Sägeführung mit Feineinstellung läuft auf einer geschliffenen feinen Stahlschiene und lässt sich einfach von der Arbeitsfläche durch Drehen entfernen, wenn große Platten gesägt werden sollen.

**F 5 Guide lame 5A-5B**  
La guide lame avec réglage micrométrique coulisse le long d'une barre en acier rectifié et est facilement escamotable, sur le plan de travail. Il est possible de tourner cette guide lorsqu'il faut couper des pièces de grande taille.

**E 5 Guía sierra 5A-5B**  
La guía de la sierra, con regulación micrométrica, se desliza sobre barra de acero rectificada y de fácil exclusión desde la mesa de trabajo girándola, en el caso que sea necesario cortar tableros de grandes dimensiones.

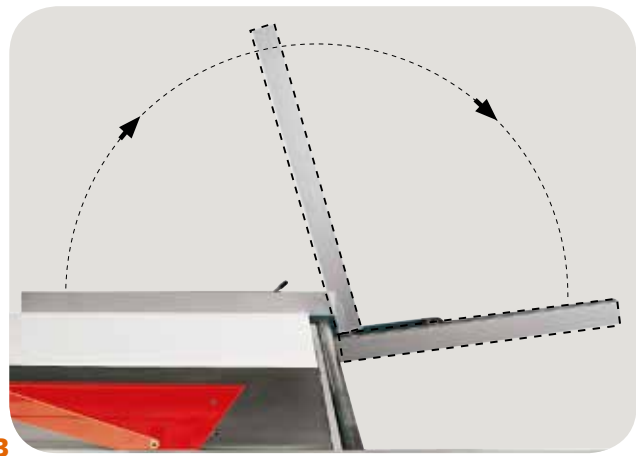

**I 6 Gruppo incisore**  
Le regolazioni orizzontale e verticale dell'incisore sono manuali, con spostamenti e bloccaggi rapidi. Entrambe le regolazioni dell'incisore si possono effettuare in qualsiasi posizione della lama, sia verticale che inclinata.

**GB 6 Scoring saw unit**  
Horizontal and vertical adjustment of the scoring saw is manual, with rapid movement and locking. Both scoring saw adjustments can be made in any saw position, whether vertical or at an angle.

**D 6 Vorritzereinheit**  
Die waagerechte und senkrechte Regulierung des Vorritzers erfolgt manuell durch schnelle Verschiebung und Arretierung. Beide Vorritzereinstellungen können in jeder, senkrechten oder geneigten, Sägeblattposition vorgenommen werden.

**F 6 Groupe inciseur**  
Le réglage vertical et horizontal de l'inciseur, avec déplacement et blocage rapide, est manuel. Tous les réglages de l'inciseur peuvent être réalisés avec une lame se trouvant en position verticale ou inclinée.

**E 6 Grupo incisor**  
Las regulaciones horizontal y vertical del incisor son manuales, con desplazamientos y bloqueo rápidos. Las dos regulaciones del incisor se pueden realizar con la hoja en cualquier posición ya sea vertical como inclinada.



**I 8 Protezione sega standard**

**GB 8 Standard saw guard**

**D 8 Standard-Sägenabdeckung**

**F 8 Protection standard lame**

**E 8 Protección estándar sierra**

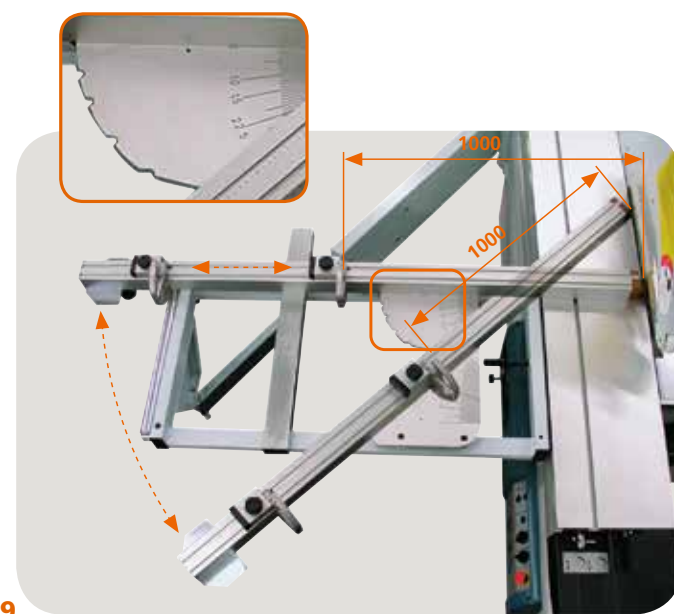

**I 9 Squadra del piano aggiunto e battute**  
La squadra del piano aggiunto è inclinabile rapidamente da +45° a -45° con riferimenti fissi ogni 5° ed a 22° 30'. Lo speciale pianetto consente di mantenere invariata la distanza tra la battuta e la lama sega al variare dell'inclinazione.

**GB 9 Extension table fence**  
The extension table fence can be quickly set from +45° to -45° with fixed references at each 5° and at 22° 30'. The special small table allows to keep the distance between the stop and the saw blade unchanged, while changing the tilting.

**D 9 Anschlag der Zusatzfläche**  
Der Anschlag der Zusatzfläche lässt sich schnell von +45° bis -45° neigen; feste Bezugsstopps befinden sich an jedem 5° sowie auf 22° 30'. Der besondere kleine Tisch erlaubt den Abstand zwischen dem Anschlag und dem Sägeblatt verändert zu erhalten wenn die Neigung ändert.

**F 9 Equerre du plan supplémentaire**  
L'équerre du plan supplémentaire s'incline rapidement de +45° à -45° et possède des références fixes à chaque 5° ainsi qu'à 22° 30'. La tablette particulière permet de maintenir inchangé la distance entre la butée et la lame de scie en changeant l'inclinaison.

**E 9 Escuadra de la mesa adicional**  
La escuadra de la mesa adicional se inclina rápidamente de +45° a -45° con referencias fijas en cada 5° y a 22° 30'. La mesa especial permite mantener invariada la distancia entre el tope y la hoja de la sierra al variar la inclinación.



**I 10 CE / Standard**  
• Protezione sega sospesa a norme CE con esclusione rapida  
• Impianto elettrico a norme CE con visore di velocità inserita.

**GB 10 CE / Standard**  
• Suspended guard compliant to "CE" standards with possibility to be quickly removed.  
• electrical system complies with "CE" standards with speed readout engaged.

**D 10 CE / Standard**  
• Hängeabdeckung der Säge nach CE-Normen, Einfach auszuschliessende  
• Elektrische Anlage nach CE-Normen mit Anzeige der eingeschalteten Drehzahl.

**F 10 CE / Standard**  
• Protection lame suspendue conforme aux normes CE, avec possibilité de l'exclure rapidement  
• installation électrique en conformité avec les normes CE et avec afficheur de la vitesse insérée.

**E 10 CE / Estándar**  
• Protección sierra suspendida según normas CE con exclusión rápida.  
• Instalación eléctrica según normas CE con visor de velocidad incorporado.

**Optional 11 / 12**

**I 11 Dispositivo per tagli paralleli**  
Permette di squadrare con il carro pannelli lunghi e stretti.

**GB 11 Device for parallel cuts**  
Makes it possible to square long and narrow panels using the carriage.

**D 11 Parallelschnittvorrichtung**  
Parallelschnittvorrichtung zum präzisen Zuschneiden langer und schmaler Werkstücke.

**F 11 Dispositif pour coupes parallèles**  
Permet d'équarrir, au moyen du chariot, des panneaux longs et étroits.

**E 11 Dispositivo para cortes paralelos**  
Permite escuadrar con el carro paneles largos y estrechos.



**I 12 Dispositivo di taglio angolare (+/-45°)**  
Estremamente vantaggioso quando è necessario effettuare frequenti tagli con diverse angolazioni. Il dispositivo per tagli angolari rende più veloce e pratico il posizionamento del pezzo.

**GB 12 Angled cutting device (+/-45°)**  
Proves very useful when performing many cuts at different angles. This device for angled cuts also makes workpiece positioning a faster and easier operation.

**D 12 Winkelschnittvorrichtung (+/-45°)**  
Sehr nützlich, wenn häufig Schnitte mit unterschiedlichen Winkelmassen erforderlich sind. Die Winkelschnittvorrichtung macht die Werkstückpositionierung einfacher und schneller.

**F 12 Dispositif pour coupes inclinées (+/-45°)**  
Extrêmement utile lorsque l'on doit effectuer fréquemment des coupes avec des angles différents. Le dispositif pour coupes d'onglet rend aussi l'opération de positionnement de la pièce plus rapide et pratique.

**E 12 Dispositivo de corte angular (+/-45°)**  
Es muy útil cuando se efectúan a menudo cortes de distintos ángulos. El dispositivo para cortes angulares agiliza también la colocación de la pieza sobre la mesa de trabajo.

